

Blaser CM Vorsatzmontage •
Blaser CM attachment assembly •
Adaptateur de montage Blaser CM •
Adattatore Blaser CM •
Pieza de ensamblaje frontal Blaser CM •
Крепление оптической насадки
Blaser CM
CM 56 – CM 62 – CM 64,5

Bedienungsanleitung
Instruction manual •
Mode d'emploi • Manual de
instrucciones • Istruzione per l'uso •
Руководство по эксплуатации

Blaser

Inhaltsverzeichnis

Über diese Bedienungsanleitung.....	4
Geltungsbereich.....	4
Umgang mit der Bedienungsanleitung.....	4
Symbole und Kennzeichnungen.....	4
Lieferumfang.....	4
Einzelteile	5
Beschreibung	6
Sicherheitshinweise	6
Montage der Blaser CM Vorsatzmontage	7
Vorsatzmontage abnehmen.....	7
Kombination mit dem Blaser Flip Cover.....	8
Reinigung	8
Technische Daten.....	9
Entsorgung.....	9
Service.....	9

Über diese Bedienungsanleitung

Geltungsbereich

Diese Bedienungsanleitung gilt für die Blaser CM Vorsatzmontage
Ø 56 mm, Ø 62 mm und Ø 64.5 mm.

Umgang mit der Bedienungsanleitung

- ▶ Lesen Sie diese Bedienungsanleitung vor dem Gebrauch der Blaser CM Vorsatzmontage.
- ▶ Bewahren Sie diese Bedienungsanleitung für den späteren Gebrauch auf.

Symbole und Kennzeichnungen

Symbol	Erklärung
▶	Einschrittige Handlungsaufforderung
1.	Schritt innerhalb einer mehrschrittigen Handlungsaufforderung
HINWEIS	Mögliche Gefahrensituation, die bei Nichtbeachtung zu Sachschäden führen kann

Lieferumfang

- Blaser CM Vorsatzmontage
- Abdeckung für Montageführung
- Innensechskant Schlüssel (Größe 1.5)
- Innensechskant Schlüssel (Größe 2.5)
- Bedienungsanleitung

Einzelteile

1. Vorsatzmontage
2. Klemmhebel
3. Abdeckung für Montageführung
4. Aussparung für Blaser Flip Cover
5. Verstellerschraube Innensechskant (Größe 2.5)
6. Konterschraube Innensechskant (Größe 1.5)

Montagewerkzeug:

7. Innensechskantschlüssel (Größe 2.5)
8. Innensechskantschlüssel (Größe 1.5)

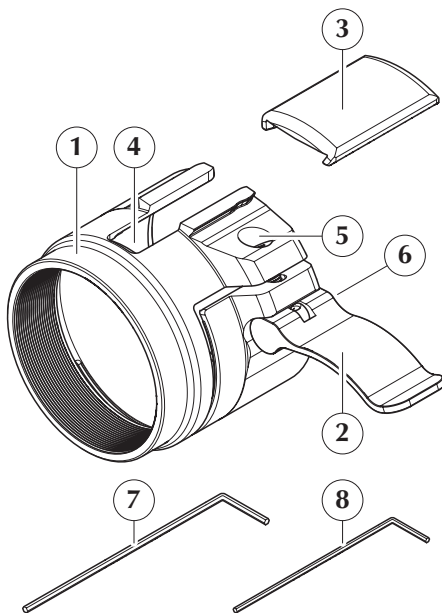

Beschreibung

Die Kombination der Blaser CM Vorsatzmontage mit dem Blaser Flip Cover ermöglicht es Ihnen, Ihr Vorsatzgerät durch eine kraftschlüssige Verbindung sicher, präzise und wiederholgenau auf Ihrem Blaser Zielfernrohr zu montieren, ohne dabei das Flip Cover zuvor abnehmen zu müssen.

- Geeignet in Kombination mit dem Blaser Flip Cover.
Nicht im Lieferumfang enthalten.

Sicherheitshinweise

- ▶ Stellen Sie sicher, dass sich während der Montage keine Patrone im Patronenlager befindet und der Verschluss der Waffe geöffnet ist.
- ▶ Lesen und beachten Sie die Sicherheitshinweise vor der Verwendung der Blaser CM Vorsatzmontage.
- ▶ Lesen Sie die Bedienungsanleitung, bevor Sie mit der Montage oder Demontage beginnen bzw. das Gerät verwenden.
- ▶ Verwenden Sie die Blaser CM Vorsatzmontage nur wie in dieser Bedienungsanleitung beschrieben.
- ▶ Vor der Inbetriebnahme des Geräts empfehlen wir eine technische Prüfung. Prüfen Sie dabei den Zustand des Geräts auf Risse und sonstige Schäden.

Montage der Blaser CM Vorsatzmontage

1. Stellen Sie vor dem nächsten Schritt sicher, dass die Waffe entladen und der Verschluss geöffnet ist.
2. Drehen Sie die für das jeweilige Gerät passende Vorsatzmontage bis zur Anschlagposition des Konterrings auf das Okulargewinde Ihres Vorsatzgeräts. Drehen Sie nun die Vorsatzmontage so weit zurück, bis diese waagrecht ausgerichtet ist.
3. Öffnen Sie den Klemmhebel **[2]**.
4. Stellen Sie sicher, dass Sie die Abdeckung **[3]** montiert haben, sofern Sie die Montage nicht in Kombination mit dem Blaser Flip Cover verwenden.

Achtung! Eine Verwendung ohne Abdeckung **[3]** führt zu Schäden am Produkt.

5. Möchten Sie die Vorsatzmontage mit dem Blaser Flip Cover kombinieren, befolgen Sie die Anweisungen auf der folgenden Seite.
6. Setzen Sie die Vorsatzmontage von vorne auf das Objektiv auf und schieben Sie sie bis zur Anschlagposition auf. **A**
7. Zum Fixieren der Montage schließen Sie den geöffneten Klemmhebel **[2]**.

Die Spannung des Hebels kann über eine Verstelleerschraube **[5]** reguliert werden **B**.

1. Lösen Sie hierzu bitte die Konterschraube **[6]** mit Hilfe des Innen-sechskantschlüssels (Größe 1.5) um eine halbe Drehung.
2. Stellen Sie die Klemmkraft so ein, dass sich der Klemmhebel **[2]** mit dem Daumen satt schließen und wieder öffnen lässt.
3. Ziehen Sie im Anschluss daran die Konterschraube **[6]** handfest an. Die Vorsatzmontage ist nun montiert und eingestellt und kann verwendet werden.

Vorsatzmontage abnehmen

- Um die Vorsatzmontage von dem Zielfernrohr abzunehmen, gehen Sie in umgekehrter Reihenfolge vor.

Kombination mit dem Blaser Flip Cover

Die Kombination der Blaser CM Vorsatzmontage mit dem Blaser Flip Cover ermöglicht es Ihnen, Ihr Vorsatzgerät durch eine kraftschlüssige Verbindung sicher, präzise und wiederholgenau auf Ihrem Blaser Zielfernrohr zu montieren, ohne dabei das Flip Cover zuvor abnehmen zu müssen.

1. Öffnen Sie das montierte Blaser Flip Cover und entfernen Sie die Kunststoffschutzabdeckung **C** [1].
2. Öffnen Sie den Klemmhebel **[2]** der Blaser CM Vorsatzmontage und entfernen Sie vor dem Montieren angebrachte Abdeckungen **[3]** **D**.
3. Nun wird die Blaser CM Vorsatzmontage über das geöffnete Blaser Flip Cover auf das Blaser Zielfernrohr bis auf Anschlag aufgeschoben.

Achtung: Die Montage muss in die Schwalbenschwanzführung des Deckels eingeführt werden **E**[1]. Der Klemmhebel **[2]** muss sich dabei in geöffneter Stellung befinden.

4. Schließen Sie den Klemmhebel **[2]** der Blaser CM Vorsatzmontage, nachdem sie diese bis auf die Anschlagposition aufgeschoben haben **F**.

Reinigung

HINWEIS! Sachschaden durch falsche Reinigungsmittel!

- ▶ Reinigen Sie die Blaser CM Vorsatzmontage mit einem feuchten Tuch.

Technische Daten*

Modell	CM 56 - CM 62 - CM 64,5
Gewicht	Ø 56 mm: 112 g Ø 62 mm: 122 g Ø 64.5 mm: 127 g
Maße (L × B × H)	Ø 56 mm: 53.5 mm × 70 mm × 81 mm Ø 62 mm: 51 mm × 65 mm × 81.5 mm Ø 64.5 mm: 51 mm × 76.5 mm × 84 mm
Material	Aluminium, Stahl, Kunststoff

* Änderungen zur Verbesserung technischer Parameter des Geräts vorbehalten.

Entsorgung

- ▶ Entsorgen Sie die Vorsatzmontage in einem entsprechenden Recycling-Zentrum.

Service

- ▶ Kontaktieren Sie im Servicefall Ihren Blaser Fachhändler.

Contents

About this instruction manual.....	11
Area of application.....	11
Using the instruction manual.....	11
Symbols and identifiers.....	11
Scope of supply	11
Individual parts	12
Description	13
Safety instructions	13
Mounting the Blaser CM attachment assembly	14
Removing the attachment assembly	14
Combination with the Blaser Flip Cover	15
Cleaning	15
Technical data.....	16
Disposal.....	16
Service.....	16

About this instruction manual

Area of application

These operating instructions apply to the Blaser CM attachment assembly \varnothing 56 mm, \varnothing 62 mm and \varnothing 64.5 mm.

Using the instruction manual

- ▶ Read these operating instructions before using the Blaser CM attachment assembly.
- ▶ Keep this instruction manual for future reference.

Symbols and identifiers

Symbol	Explanation
▶	One-step operational requirement
1.	Step within a multi-step operational requirement
NOTICE	Possible hazardous situation which may cause material damage if you do not comply

Scope of supply

- Blaser CM attachment assembly
- Cover for assembly guide
- Hexagon socket key (size 1.5)
- Hexagon socket key (size 2.5)
- Instruction manual

Individual parts

1. Attachment assembly
2. Clamping lever
3. Cover for assembly guide
4. Recess for Blaser Flip Cover
5. Adjusting screw hexagon socket (size 2.5)
6. Lock screw hexagon socket (size 1.5)

Assembly tool:

7. Hexagon socket key (size 2.5)
8. Hexagon socket key (size 1.5)

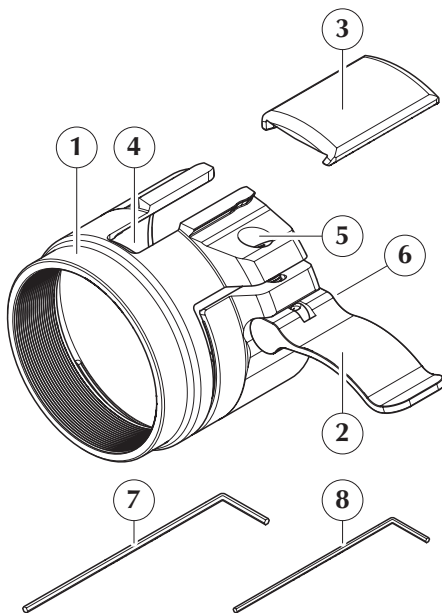

Description

The combination of the Blaser CM attachment assembly with the Blaser Flip Cover allows you to mount your attachment securely, precisely and with repeatable accuracy on your Blaser rifle scope by means of a positive connection, without having to remove the Flip Cover first.

- Suitable for use in combination with the Blaser Flip Cover.
Not included in the scope of supply.

Safety instructions

- ▶ Make sure there is no cartridge in the chamber during assembly and that the bolt of the weapon is open.
- ▶ Read and observe the safety instructions before using the Blaser CM attachment assembly.
- ▶ Read the operating instructions before starting assembly or disassembly or before using the unit.
- ▶ Use the Blaser CM attachment assembly only as described in these operating instructions.
- ▶ A technical inspection of the device is recommended before use. Check the condition of the unit for cracks and other damage.

Mounting the Blaser CM attachment assembly

1. Before proceeding to the next step, make sure that the weapon is unloaded and the bolt is open.
2. Turn the attachment assembly suitable for the respective device on to the eyepiece thread of your attachment device up to the stop position of the counter ring. Now turn the attachment assembly back until it is horizontal.
3. Open the clamping lever [2].
4. Make sure that you have mounted the cover [3] mounted, unless you are using the mount in combination with the Blaser Flip Cover.

Caution! Use without the cover [3] will result in damage to the product.

5. If you would like to combine the attachment assembly with the Blaser Flip Cover, follow the instructions on the following page.
6. Place the attachment assembly on the lens from the front and slide it on until it reaches the stop position. **A**
7. To fix the assembly, close the open clamping lever [2].

The tension of the lever can be regulated via an adjusting screw. [5] screw **B**.

1. To do this, please loosen the lock screw [6] by half a turn using the hexagon socket key (size 1.5).
2. Adjust the clamping force so that the clamping lever can be closed and [2] can be closed and opened firmly with the thumb.
3. Then tighten the lock screw [6] hand-tight.



The attachment assembly is now mounted and adjusted and is ready for use.

Removing the attachment assembly

- ▶ To remove the attachment assembly from the rifle scope, proceed in reverse order.

Combination with the Blaser Flip Cover

The combination of the Blaser CM attachment assembly with the Blaser Flip Cover allows you to mount your attachment securely, precisely and with repeatable accuracy on your Blaser rifle scope by means of a positive connection, without having to remove the Flip Cover first.

1. Open the mounted Blaser Flip Cover and remove the protective plastic cover  [1].
2. Open the clamping lever [2] of the Blaser CM attachment assembly and remove any covers [3]  before mounting it.
3. Now slide the Blaser CM attachment assembly over the open Blaser Flip Cover on to the Blaser rifle scope until it stops.

Caution: The assembly must be inserted into the dovetail guide of the cover  [1]. The clamping lever [2] must be in the open position.

4. Close the clamping lever [2] of the Blaser CM attachment assembly after you have pushed it up to the stop position .

Cleaning

NOTICE **Damage caused by incorrect cleaning agents!**

- ▶ Clean the Blaser CM attachment assembly with a damp cloth.

Technical data*

Model	CM 56 - CM 62 - CM 64.5
Weight	Ø 56 mm: 112 g Ø 62 mm: 122 g Ø 64.5 mm: 127 g
Dimensions (L × W × H)	Ø 56 mm: 53.5 mm × 70 mm × 81 mm Ø 62 mm: 51 mm × 65 mm × 81.5 mm Ø 64.5 mm: 51 mm × 76.5 mm × 84 mm
Material	Aluminium, steel, plastic

* We reserve the right to make changes to improve the technical parameters of the unit.

Disposal

- ▶ Dispose of the attachment assembly at an appropriate recycling centre.

Service

- ▶ Contact your Blaser specialist dealer for servicing.

Table des matières

À propos de ce mode d'emploi.....	18
Champ d'application.....	18
Utilisation de ce mode d'emploi.....	18
Symboles et marquages.....	18
Contenu de la livraison.....	18
Pièces individuelles	19
Description	20
Consignes de sécurité	20
Montage de l'adaptateur de montage Blaser CM	21
Démontage de l'adaptateur de montage	21
Combinaison avec le Flip Cover Blaser	22
Nettoyage.....	22
Caractéristiques techniques	23
Mise au rebut.....	23
Service.....	23
Acerca de este manual de instrucciones.....	25

À propos de ce mode d'emploi

Champ d'application

Ce mode d'emploi s'applique à l'adaptateur de montage Blaser CM Ø 56 mm, Ø 62 mm et Ø 64,5 mm.

Utilisation de ce mode d'emploi

- ▶ Lisez ce mode d'emploi avant d'utiliser l'adaptateur de montage Blaser CM.
- ▶ Conservez ce manuel pour référence ultérieure.

Symboles et marquages

Symbole	Explication
▶	Consigne d'action à une étape
1.	Étape dans une consigne d'action à plusieurs étapes
AVIS	Situation potentiellement dangereuse pouvant entraîner des dommages matériels en cas de non-respect

Contenu de la livraison

- Adaptateur de montage Blaser CM
- Couvercle du guide de montage
- Clé Allen (taille 1,5)
- Clé Allen (taille 2,5)
- Mode d'emploi

Pièces individuelles

1. Adaptateur de montage
2. Levier de serrage
3. Couvercle du guide de montage
4. Logement pour le Flip Cover Blaser
5. Vis de réglage à six pans (taille 2,5)
6. Vis de contre-blocage à six pans (taille 1,5)

Outil de montage :

7. Clé Allen (taille 2,5)
8. Clé Allen (taille 1,5)

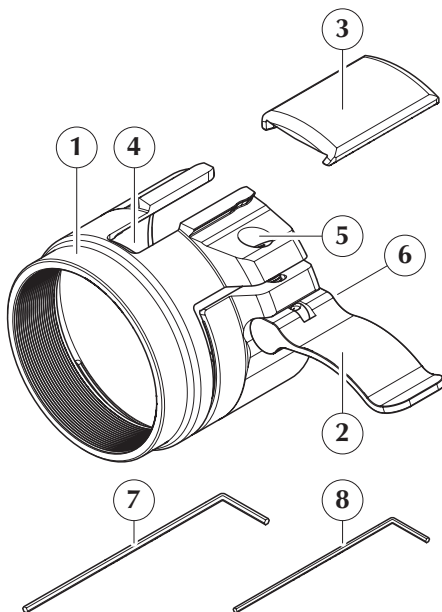

Description

La combinaison de l'adaptateur de montage Blaser CM et du Flip Cover Blaser vous permet de monter simultanément l'adaptateur de montage de manière sûre, précise et reproductible sur votre lunette de tir Blaser grâce à une liaison par friction, sans avoir à retirer le Flip Cover au préalable.

- Convient en combinaison avec le Flip Cover Blaser.
Non inclus dans la livraison.

Consignes de sécurité

- ▶ Assurez-vous qu'aucune cartouche ne se trouve dans la chambre pendant le montage et que la culasse de l'arme est ouverte.
- ▶ Lisez et respectez les consignes de sécurité avant d'utiliser l'adaptateur de montage Blaser CM.
- ▶ Lisez le mode d'emploi avant de procéder au montage ou au démontage de l'adaptateur de montage Blaser CM.
- ▶ Utilisez l'adaptateur de montage Blaser CM uniquement comme décrit dans le présent manuel.
- ▶ Avant de mettre l'appareil en service, nous recommandons d'effectuer un contrôle technique. Vérifiez l'absence de fissures ou d'autres dommages sur l'appareil.

Montage de l'adaptateur de montage Blaser CM

1. Avant de passer à l'étape suivante, assurez-vous que l'arme est déchargée et que la culasse est ouverte.
2. Tournez l'adaptateur de montage adapté à l'appareil jusqu'à la position de butée du contre-écrou sur le filetage oculaire de votre adaptateur de montage. Retournez maintenant l'adaptateur de montage jusqu'à ce qu'il soit à l'horizontal.
3. Ouvrez le levier de serrage [2].
4. Assurez-vous que le couvercle [3] est monté, sauf si vous utilisez l'adaptateur en combinaison avec le Flip Cover Blaser.

Attention ! Une utilisation sans couvercle [3] entraînera des dommages au produit.

5. Si vous souhaitez combiner l'adaptateur de montage avec le Flip Cover Blaser, suivez les instructions à la page suivante.
6. Installez l'adaptateur de montage sur l'objectif par l'avant et faites-le glisser jusqu'à ce qu'il atteigne la position de butée. **A**
7. Pour fixer l'ensemble, fermez le levier de serrage ouvert [2].

La tension du levier peut être réglée à l'aide d'une vis de réglage [5] **B**.

1. Pour ce faire, desserrez la vis de contre-blocage [6] d'un demi-tour à l'aide de la clé Allen (taille 1,5).
2. Réglez la force de serrage de manière à ce que le levier de serrage [2] puisse être fermé et ouvert avec le pouce.
3. Puis serrez solidement la vis de contre-blocage [6].

L'adaptateur de montage est maintenant monté, réglé et prêt à être utilisé.

Démontage de l'adaptateur de montage

- Pour retirer l'adaptateur de montage de la lunette de tir, procédez dans l'ordre inverse.

Combinaison avec le Flip Cover Blaser

La combinaison de l'adaptateur de montage Blaser CM et du Flip Cover Blaser vous permet de monter simultanément l'adaptateur de montage de manière sûre, précise et reproductible sur votre lunette de tir Blaser grâce à une liaison par friction, sans avoir à retirer le Flip Cover au préalable.

1. Ouvrez le Flip Cover Blaser monté et retirez le couvercle de protection en plastique **C** [1].
2. Ouvrez le levier de serrage [2] de l'adaptateur de montage Blaser CM et retirez les couvercles [3] avant le montage **D**.
3. Maintenant, faites glisser l'adaptateur de montage Blaser CM sur le Flip Cover ouvert sur la lunette de tir Blaser jusqu'à la butée.

Attention : L'ensemble doit être inséré dans le guide en queue d'aronde du couvercle **E**[1]. Le levier de serrage [2] doit être en position ouverte.

4. Fermez le levier de serrage [2] de l'adaptateur de montage Blaser CM après l'avoir poussé jusqu'en position de butée **F**.

Nettoyage

AVIS

Domages matériels en cas de produit de nettoyage incorrect !

- Nettoyez l'adaptateur de montage Blaser CM avec un chiffon humide.

Caractéristiques techniques*

Modèle	CM 56 - CM 62 - CM 64,5
Poids	Ø 56 mm : 112 g Ø 62 mm : 122 g Ø 64,5 mm : 127 g
Dimensions (L × l × H)	Ø 56 mm : 53,5 mm × 70 mm × 81 mm Ø 62 mm : 51 mm × 65 mm × 81,5 mm Ø 64,5 mm : 51 mm × 76,5 mm × 84 mm
Matériau	Aluminium, acier, plastique

* Sous réserves de modifications visant à améliorer les paramètres techniques de l'appareil.

Mise au rebut

- Éliminez l'adaptateur de montage dans un centre de recyclage approprié.

Service

- Pour les opérations de service, contactez votre revendeur Blaser.

Índice de contenidos

Ámbito de aplicación.....	25
Empleo de este manual de instrucciones.....	25
Símbolos e identificaciones.....	25
Volumen de suministro.....	25
Piezas individuales.....	26
Descripción.....	27
Instrucciones de seguridad.....	27
Montaje de la pieza de ensamblaje frontal Blaser CM	28
Desmontaje de la pieza de ensamblaje frontal.....	29
Combinación con la Blaser Flip Cover.....	29
Limpieza.....	29
Datos técnicos	30
Eliminación.....	30
Asistencia técnica.....	30
Informazioni su queste istruzioni per l'uso	32

Acerca de este manual de instrucciones

Ámbito de aplicación

Este manual de instrucciones es aplicable a las piezas de ensamblaje frontal Blaser de Ø 56 mm, Ø 62 mm y Ø 64,5 mm.

Empleo de este manual de instrucciones

- ▶ Lea este manual de instrucciones antes de usar la pieza de ensamblaje frontal Blaser CM.
- ▶ Guarde este manual de instrucciones para usos posteriores.

Símbolos e identificaciones

Símbolo	Explicación
▶	Requerimiento de actuación de un paso
1.	Paso dentro de un requerimiento de actuación de varios pasos
AVISO	Posible situación de peligro que puede producir daños materiales en caso de inobservancia

Volumen de suministro

- Pieza de ensamblaje frontal Blaser CM
- Cubierta para la guía de montaje
- Llave Allen (tamaño 1,5)
- Llave Allen (tamaño 2,5)
- Manual de instrucciones

Piezas individuales

1. Pieza de ensamblaje frontal
2. Palanca de fijación
3. Cubierta para la guía de montaje
4. Entalladura para la Blaser Flip Cover
5. Tornillo Allen de ajuste (tamaño 2,5)
6. Tornillo Allen (tamaño 1,5)

Herramienta de montaje:

7. Llave Allen (tamaño 2,5)
8. Llave Allen (tamaño 1,5)

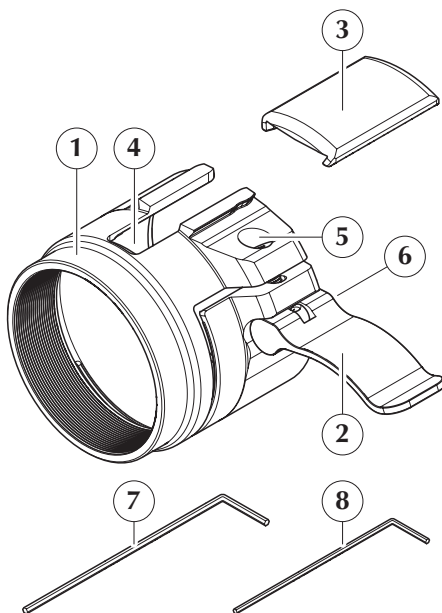

Descripción

La combinación de la pieza de ensamblaje frontal Blaser CM con la Blaser Flip Cover le permite montar su pieza de ensamblaje sobre su mira telescópica Blaser con una unión resistente, segura, precisa y exacta sin tener que desmontar la Flip Cover.

- Adecuada en combinación con la Blaser Flip Cover.
No incluida.

Instrucciones de seguridad

- ▶ Asegúrese de que, durante el montaje, no haya ningún cartucho en la recámara y que el cierre del arma esté abierto.
- ▶ Lea y respete las indicaciones de seguridad antes de utilizar la pieza de ensamblaje frontal Blaser CM.
- ▶ Lea el manual de instrucciones antes de comenzar a montar o desmontar o a usar el dispositivo.
- ▶ Utilice la pieza de ensamblaje frontal Blaser CM únicamente del modo descrito en el presente manual de instrucciones.
- ▶ Antes de poner el aparato en funcionamiento, recomendamos una inspección técnica. Compruebe el estado del aparato para detectar grietas u otros daños.

Montaje de la pieza de ensamblaje frontal Blaser CM

1. Antes de dar el siguiente paso, asegúrese de que el arma esté descargada y el cierre abierto.
2. Gire la pieza de ensamblaje frontal adecuada para el dispositivo correspondiente hasta el tope del anillo sobre la rosca del ocular de su aparato. Ahora, vuelva a girar la pieza de ensamblaje frontal en sentido contrario hasta que esté alineada horizontalmente.
3. Abra la palanca de fijación **[2]**.
4. Asegúrese de haber montado la cubierta **[3]** si no va a usar la pieza de ensamblaje en combinación con la Blaser Flip Cover.

¡Atención! Si se usa sin cubierta, **[3]** el producto puede resultar dañado.

5. Si desea combinar la pieza de ensamblaje frontal con la Blaser Flip Cover, siga las indicaciones de la página siguiente.
6. Coloque la pieza de ensamblaje frontal desde delante sobre el objetivo y deslícela hasta el tope. **A**
7. Para fijar la pieza de ensamblaje, cierre la palanca de fijación que había abierto **[2]**.

La tensión de la palanca se puede regular con un tornillo de ajuste **[5]** **B**.

1. Para ello, afloje el tornillo **[6]** media vuelta usando una llave Allen (tamaño 1,5).
2. Ajuste la fuerza de sujeción **[2]** de modo que la palanca de fijación se pueda abrir y cerrar por completo con el pulgar.
3. A continuación, apriete el tornillo **[6]** a mano.

La pieza de ensamblaje frontal ya está montada, ajustada y lista para usar.

Desmontaje de la pieza de ensamblaje frontal

- ▶ Para desmontar la pieza de ensamblaje frontal de la mira telescópica, siga los pasos de montaje en orden inverso.

Combinación con la Blaser Flip Cover

La combinación de la pieza de ensamblaje frontal Blaser CM con la Blaser Flip Cover le permite montar su pieza de ensamblaje sobre su mira telescópica Blaser con una unión resistente, segura, precisa y exacta sin tener que desmontar la Flip Cover.

1. Abra la Blaser Flip Cover montada y retire la cubierta protectora de plástico **C** **[1]**.
2. Abra la palanca de fijación **[2]** de la pieza de ensamblaje frontal Blaser CM y, antes de montarla, retire las cubiertas **[3]** **D**.
3. Ahora, deslice la pieza de ensamblaje frontal Blaser CM por encima de la Blaser Flip Cover sobre la mira telescópica Blaser hasta el tope.

Atención: La pieza de ensamblaje se debe insertar en la guía de cola de milano de la tapa **E**[1]. La palanca de fijación **[2]** debe estar abierta.

4. Cierre la palanca de fijación **[2]** de la pieza de ensamblaje frontal Blaser CM una vez alcanzado el tope **F**.

Limpieza

¡AVISO!

¡Daños materiales por productos de limpieza incorrectos!

- ▶ Limpie la pieza de ensamblaje frontal Blaser CM con un paño húmedo.

Datos técnicos*

Modelo	CM 56 - CM 62 - CM 64,5
Peso	Ø 56 mm: 112 g Ø 62 mm: 122 g Ø 64,5 mm: 127 g
Dimensiones (long. × an. × alt.)	Ø 56 mm: 53,5 mm × 70 mm × 81 mm Ø 62 mm: 51 mm × 65 mm × 81,5 mm Ø 64,5 mm: 51 mm × 76,5 mm × 84 mm
Material	Aluminio, acero, plástico

* Reservadas las modificaciones con el fin de mejorar los parámetros técnicos del aparato.

Eliminación

- Deseche la pieza de ensamblaje frontal en un punto de reciclaje adecuado.

Asistencia técnica

- Póngase en contacto con su distribuidor especializado de Blaser para casos de servicio técnico.

Indice

Ambito di validità.....	32
Utilizzo delle istruzioni per l'uso	32
Simboli e marcature	32
Oggetto della fornitura.....	32
Singole parti.....	33
Descrizione	34
Istruzioni di sicurezza	34
Montaggio dell'adattatore Blaser CM	35
Rimozione dell'adattatore	35
Combinazione con Flip Cover Blaser.....	36
Pulizia.....	36
Dati tecnici.....	37
Smaltimento	37
Servizio	37
Об этом руководстве.....	39

Informazioni su queste istruzioni per l'uso

Ambito di validità

Queste istruzioni per l'uso sono valide per gli adattatori Blaser CM da Ø 56 mm, Ø 62 mm e Ø 64,5 mm.

Utilizzo delle istruzioni per l'uso

- ▶ Leggere queste istruzioni per l'uso prima di utilizzare l'adattatore Blaser CM.
- ▶ Conservare queste istruzioni per l'uso per un utilizzo successivo.

Simboli e marcature

Simbolo	Spiegazione
▶	Richiesta di intervento singola
1.	Punto di una richiesta di intervento comprendente più passaggi
AVVISO	Possibile situazione pericolosa che, se non evitata, può provocare danni materiali

Oggetto della fornitura

- Adattatore Blaser CM
- Copertura per guida di montaggio
- Chiave a brugola (misura 1,5)
- Chiave a brugola (misura 2,5)
- Istruzioni per l'uso

Singole parti

1. Adattatore
2. Leva di serraggio
3. Copertura per guida di montaggio
4. Incavo per Flip Cover Blaser
5. Vite di regolazione ad esagono cavo (misura 2,5)
6. Controvite ad esagono cavo (misura 1,5)

Attrezzo di montaggio:

7. Chiave a brugola (misura 2,5)
8. Chiave a brugola (misura 1,5)

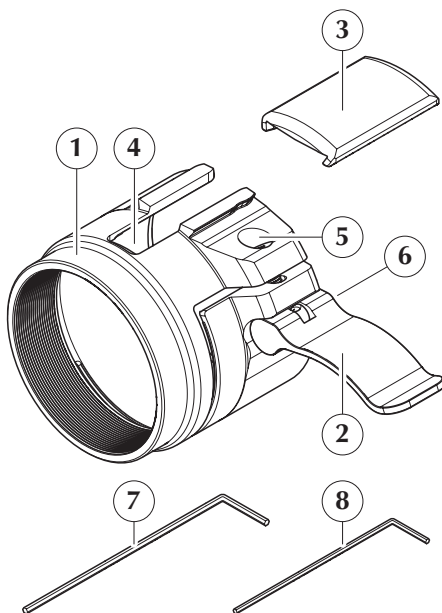

Descrizione

Combinando l'adattatore Blaser CM e il Flip Cover Blaser è possibile montare un accessorio clip-on sul cannocchiale da tiro Blaser, grazie ad un innesto ad azione di forza sicuro, preciso e ripetibile.

- Adatto in combinazione con Flip Cover Blaser.
Non incluso nella fornitura.

Istruzioni di sicurezza

- ▶ Assicurarsi che nessuna cartuccia sia in camera durante il montaggio e che l'otturatore dell'arma sia aperto.
- ▶ Leggere e seguire le istruzioni di sicurezza prima di usare l'adattatore Blaser CM.
- ▶ Leggere le istruzioni per l'uso prima di iniziare a montare, smontare o utilizzare l'apparecchio.
- ▶ Utilizzare l'adattatore Blaser CM solo come descritto in queste istruzioni per l'uso.
- ▶ Prima di mettere in funzione l'unità, si raccomanda un'ispezione tecnica. Controllare le condizioni dell'unità per verificare la presenza di crepe o altri danni.

Montaggio dell'adattatore Blaser CM

1. Prima di procedere con il punto successivo, assicurarsi che l'arma sia scarica e che l'otturatore sia aperto.
2. Ruotare l'adattatore adatto per l'apparecchio da utilizzare fino alla posizione di arresto del controanello sulla filettatura dell'oculare del dispositivo clip-on. Ora girare l'adattatore all'indietro fino ad allinear-lo orizzontalmente.
3. Aprire la leva di bloccaggio [2].
4. Assicurarsi di aver montato il coperchio [3], a meno che non si stia usando l'adattatore in combinazione con il Flip Cover Blaser.

Attenzione! L'uso senza copertura [3] comporta il danneggiamento del prodotto.

5. Per un utilizzo in combinazione con il Flip Cover Blaser, seguire le istruzioni alla pagina seguente.
6. Posizionare l'adattatore sull'obiettivo da davanti e farlo scorrere fino a raggiungere la posizione di arresto. **A**
7. Per fissare l'adattatore chiudere la leva di serraggio aperta [2].

Il tensionamento della leva può essere regolato tramite una vite di regolazione [5] **B**.

1. A tale scopo, allentare la controvite [6] di mezzo giro usando la chiave a brugola (misura 1,5).
2. Regolare la forza di serraggio in modo che la leva [2] possa essere chiusa e aperta con il pollice.
3. Quindi stringere a mano la controvite [6].

L'adattatore è ora montato e regolato e può essere utilizzato.

Rimozione dell'adattatore

- Per rimuovere l'adattatore dal cannocchiale da tiro, procedere in ordine inverso.

Combinazione con Flip Cover Blaser

Combinando l'adattatore Blaser CM e il Flip Cover Blaser è possibile montare un accessorio clip-on sul cannocchiale da tiro Blaser, grazie ad un innesto ad azione di forza sicuro, preciso e ripetibile.

1. Aprire il Flip Cover Blaser montato e rimuovere la copertura di plastica protettiva **C** [1].
2. Aprire la leva di bloccaggio [2] dell'adattatore Blaser CM e rimuovere la copertura applicata prima del montaggio [3] **D**.
3. Ora far scorrere l'adattatore Blaser CM sopra il Flip Cover Blaser aperto sul cannocchiale da tiro Blaser finché non si ferma.

Attenzione: L'adattatore deve essere inserito nella guida a coda di rondine del coperchio **E**[1]. La leva di serraggio [2] deve essere in posizione aperta.

4. Chiudere la leva di bloccaggio [2] dell'adattatore Blaser CM dopo averlo inserito fino alla posizione di arresto **F**.

Pulizia

AVVISO **Danni materiali a causa di detergenti errati!**

- ▶ Pulire l'adattatore Blaser CM con un panno umido.

Dati tecnici*

Modello	CM 56 - CM 62 - CM 64,5
Peso	Ø 56 mm: 112 g Ø 62 mm: 122 g Ø 64,5 mm: 127 g
Dimensioni (Lung. × Larg. × Alt.)	Ø 56 mm: 53,5 mm × 70 mm × 81 mm Ø 62 mm: 51 mm × 65 mm × 81,5 mm Ø 64,5 mm: 51 mm × 76,5 mm × 84 mm
Materiale	Alluminio, acciaio, plastica

* Ci riserviamo il diritto di apportare modifiche per migliorare i parametri tecnici dell'unità.

Smaltimento

- Smaltire l'adattatore in un centro di riciclaggio appropriato.

Servizio

- In caso di assistenza, contattare il rivenditore Blaser di zona.

Содержание

Область действия.....	39
Работа с руководством по эксплуатации.....	39
Знаки и условные обозначения	39
Комплектность	39
Отдельные детали.....	40
Описание.....	41
Инструкции по технике безопасности.....	41
Монтаж крепления оптической насадки Blaser CM	42
Снятие крепления оптической насадки.....	43
Сочетание с крышкой Blaser Flip Cover	43
Чистка.....	43
Технические характеристики	44
Утилизация.....	44
Сервисное обслуживание	44

Об этом руководстве

Область действия

Это руководство по эксплуатации предназначено для креплений оптических насадок Blaser CM Ø 56 мм, Ø 62 мм и Ø 64,5 мм.

Работа с руководством по эксплуатации

- ▶ Прочтите руководство по эксплуатации перед использованием крепления Blaser CM.
- ▶ Сохраните это руководство для дальнейшего использования.

Знаки и условные обозначения

Знак	Пояснение
▶	Выполнение единичного действия
1.	Этап выполнения последовательности действий
УВЕДОМЛЕНИЕ	Возможна опасная ситуация, несоблюдение указаний может привести к ущербу

Комплектность

- Крепление оптической насадки Blaser CM
- Плоская крышка для монтажной направляющей
- Ключ для винтов с головкой под внутренний шестигранник (размер 1,5)
- Ключ для винтов с головкой под внутренний шестигранник (размер 2,5)
- Руководство по эксплуатации

Отдельные детали

1. Крепление оптической насадки
2. Зажимной рычаг
3. Плоская крышка для монтажной направляющей
4. Выемка для крышки Blaser Flip Cover
5. Регулировочный винт с головкой под внутренний шестигранник (размер 2,5)
6. Стопорный винт с головкой под внутренний шестигранник (размер 1,5)

Монтажный инструмент:

7. Ключ для винтов с головкой под внутренний шестигранник (размер 2,5)
8. Ключ для винтов с головкой под внутренний шестигранник (размер 1,5)

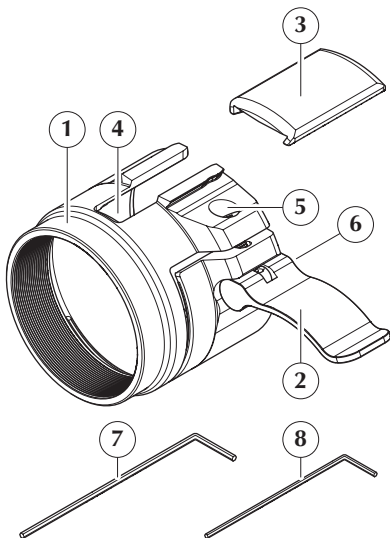

Описание

Сочетание крепления оптической насадки Blaser CM и крышки Blaser Flip Cover дает возможность безопасно, точно и стабильно выполнять монтаж на оптическом прицеле Blaser с силовым замыканием без необходимости снятия крышки Flip Cover.

- Предназначено для использования в сочетании с Blaser Flip Cover.
Не входит в комплект поставки.

Инструкции по технике безопасности

- ▶ Убедитесь в том, что во время монтажа в патроннике отсутствует патрон, а затвор оружия открыт.
- ▶ Прочитайте и соблюдайте инструкции по технике безопасности перед использованием крепления Blaser CM.
- ▶ Прочтите руководство по эксплуатации, перед тем как приступить к монтажу, демонтажу или использованию прибора.
- ▶ Используйте крепление оптической насадки Blaser CM только в соответствии с описанием, приведенным в настоящем руководстве.
- ▶ Перед вводом прибора в эксплуатацию рекомендуется техническая проверка. При этом проверьте состояние прибора на предмет трещин и прочих повреждений.

Монтаж крепления оптической насадки Blaser CM

1. Перед следующим этапом убедитесь в том, что оружие разряжено, а затвор открыт.
2. Навинтите крепление оптической насадки, подходящее для соответствующего прибора, до позиции упора стопорного кольца на резьбу окуляра оптической насадки. Теперь поверните крепление оптической насадки назад так, чтобы оно было выровнено по горизонтали.
3. Откройте зажимной рычаг **[2]**.
4. Убедитесь в том, что установили плоскую крышку **[3]**, если не используете опору в сочетании с крышкой Blaser Flip Cover.

Внимание! Использование без плоской крышки **[3]** ведет к повреждению изделия.

5. При желании использовать прибор в сочетании с крышкой Blaser Flip Cover соблюдайте инструкции на следующей странице.
6. Установите крепление оптической насадки спереди на объектив и задвиньте его до позиции упора. **A**
7. Для фиксации крепления закройте открытый зажимной рычаг **[2]**.

Натяжение рычага можно регулировать регулировочным винтом **[5]** **B**.

1. Для этого отпустите стопорный винт **[6]** с помощью ключа для винтов с головкой под внутренний шестигранник (размер 1,5) на половину оборота.
2. Отрегулируйте силу зажима таким образом, чтобы зажимной рычаг **[2]** можно было плотно закрывать и вновь открывать с помощью большого пальца.
3. Затем вновь затяните стопорный винт **[6]** от руки. Теперь крепление оптической насадки установлено, отрегулировано и готово к эксплуатации.

Снятие крепления оптической насадки

- ▶ Для снятия крепления оптической насадки с оптического прицела выполните описанные действия в обратном порядке.

Сочетание с крышкой Blaser Flip Cover

Сочетание крепления оптической насадки Blaser CM и крышки Blaser Flip Cover дает возможность безопасно, точно и стабильно выполнять монтаж на оптическом прицеле Blaser с силовым замыканием без необходимости снятия крышки Flip Cover.

1. Откройте смонтированную крышку Blaser Flip Cover и снимите защитную полимерную плоскую крышку **C** [1].
2. Откройте зажимной рычаг [2] крепления Blaser CM и снимите плоские крышки [3] **D**, установленные перед монтажом.
3. Теперь надвиньте крепление оптической насадки Blaser CM над открытой крышкой Blaser Flip Cover на оптический прицел Blaser Zielfernrohr до упора.

Внимание: Крепление необходимо завести в направляющую типа «лебединый хвост» крышки **E**[1]. При этом зажимной рычаг [2] должен находиться в открытом положении.

4. Закройте зажимной рычаг [2] крепления оптической насадки Blaser CM после того, как надвинете ее до упора **F**.

Чистка

УВЕДОМЛЕНИЕ! Возможно повреждение наушников из-за пользования неподходящими чистящими средствами!

- ▶ Протирайте крепление оптической насадки Blaser CM влажной тканью.

Технические характеристики*

Модель	СМ 56 - СМ 62 - СМ 64,5
Вес	Ø 56 мм: 112 г Ø 62 мм: 122 г Ø 64,5 мм: 127 г
Размеры (Д × Ш × В)	Ø 56 мм: 53,5 мм × 70 мм × 81 мм Ø 62 мм: 51 мм × 65 мм × 81,5 мм Ø 64,5 мм: 51 мм × 76,5 мм × 84 мм
Материал	алюминий, сталь, полимер

* Оставляем за собой право на внесение изменений, связанных с улучшением технических параметров.

Утилизация

- ▶ Утилизируйте крепление оптической насадки в соответствующем центре переработки.

Сервисное обслуживание

- ▶ Свяжитесь с дилером фирмы Blaser при необходимости сервисного обслуживания.

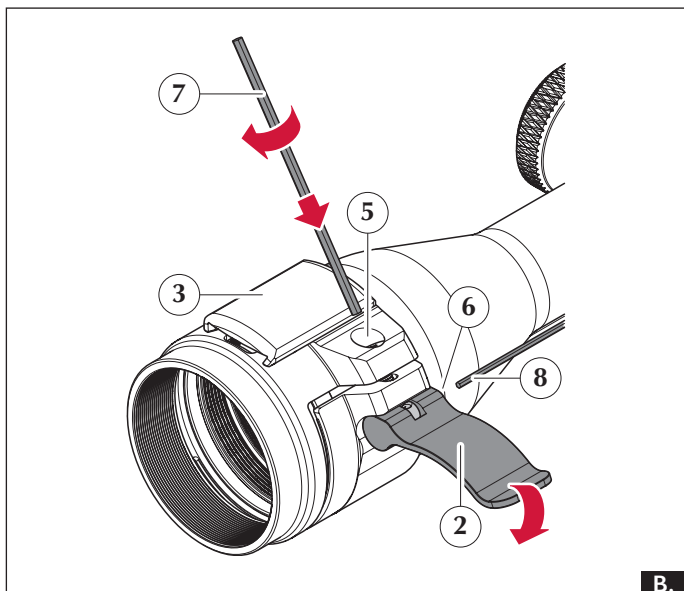
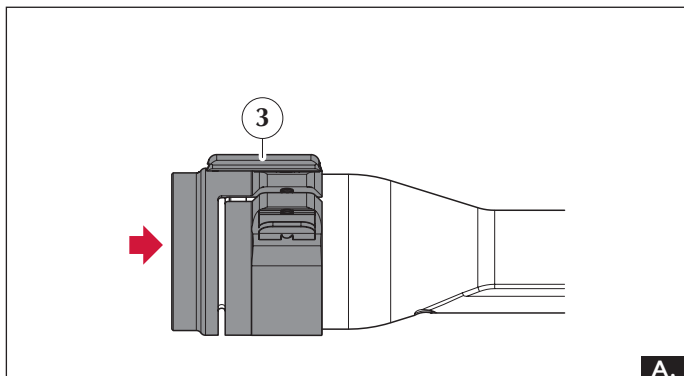

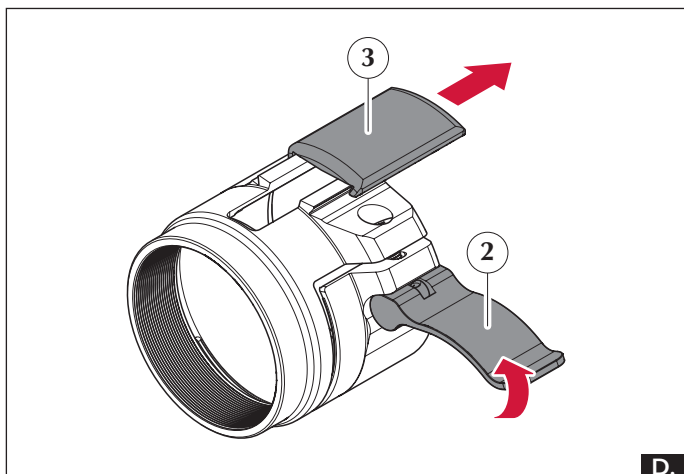
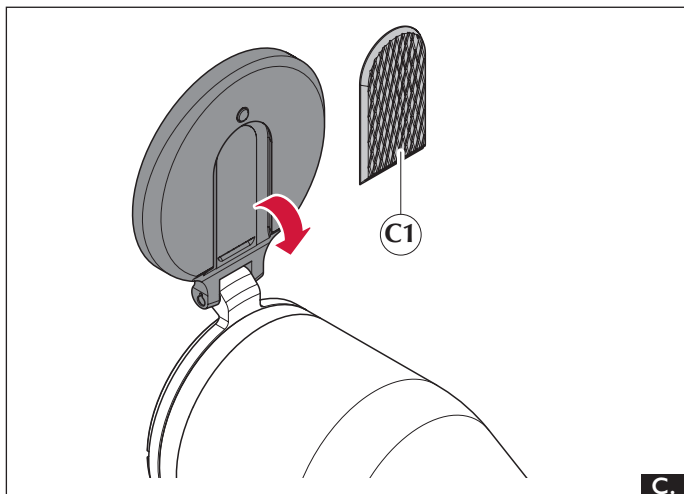

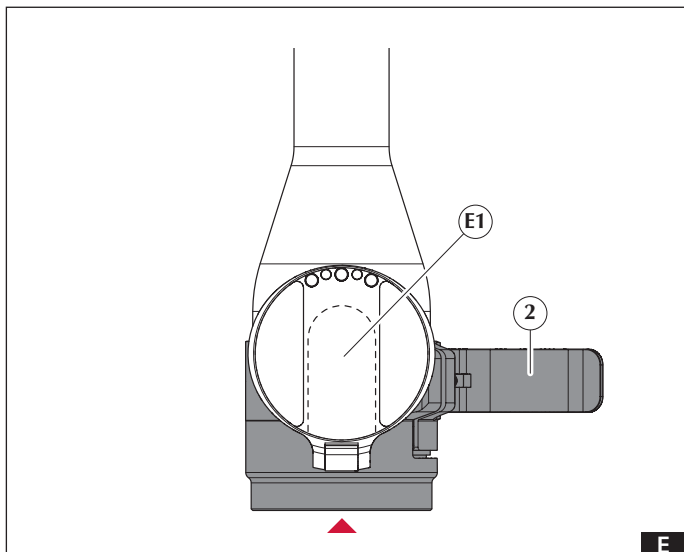

E

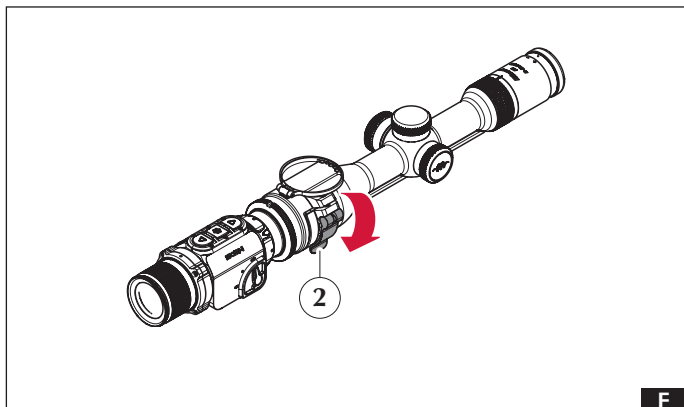

F



Blaser GmbH
Ziegelstadel 1
88316 Isny
Germany
80410687 | 09/2021